

COMPAÑÍA DE ECONOMÍA MIXTA

AustroGas

INFORME RENDICIÓN DE CUENTAS
2022



www.austrogas.com.ec



Panamericana Norte Km 13.3



info@austrogas.com.ec



072 490 010

CONSIDERANDO

Que el Art. 90 de la Ley Orgánica del Consejo de Participación Ciudadana y Control Social dispone que: "Las autoridades del Estado, electas o de libre remoción, representantes legales de las empresas públicas o personas jurídicas del sector privado que manejen fondos públicos o desarrollen actividades del interés público, los medios de comunicación social, a través de sus representantes legales, están obligados a rendir cuentas, sin perjuicio de las responsabilidades que tienen las servidoras y servidores públicos sobre sus actos y omisiones".

Que el Art. 95 de la ley ibídem, en cuanto a la temporalidad para la rendición de cuentas, determina: "La rendición de cuentas se realizará una vez al año y al final de la gestión, teniendo en consideración las solicitudes que realice la ciudadanía, de manera individual o colectiva, de acuerdo con la Constitución y la ley".

La Compañía de Economía Mixta Austrogas, al contar con la participación de su accionista mayoritario EP Petroecuador, cumple con el proceso de Rendición de Cuentas; asumiendo con responsabilidad el presente proceso en el cual presenta a toda la ciudadanía su:

INFORME DE RENDICIÓN DE CUENTAS 2022

CONTENIDO

1.	COBERTURA INSTITUCIONAL	4
2.	PARTICIPACIÓN CIUDADANA Y MECANISMOS	6
3.	NIVEL DE CUMPLIMIENTO DE LOS COMPROMISOS ASUMIDOS CON LA COMUNIDAD	9
4.	INCORPORACIÓN DE APORTES CIUDADANOS	10
5.	DIFUSIÓN Y COMUNICACIÓN DE LAS GESTIÓN INSTITUCIONAL	10
6.	IMPLEMENTACIÓN DE POLÍTICAS PÚBLICAS	10
7.	PLANIFICACIÓN	10
8.	CUMPLIMIENTO DE LA EJECUCIÓN PROGRAMÁTICA Y PRESUPUESTARIA	12
9.	INFORMACIÓN FINANCIERA.....	13
10.	CUMPLIMIENTO DE EJECUCIÓN PRESUPUESTARIA	13
11.	PROCESOS DE CONTRATACIÓN PÚBLICA.....	20
12.	ENAJENACIÓN DE BIENES	21
13.	INFORMACIÓN REFERENTE A EXPROPIACIONES/ DONACIONES	21
14.	INCORPORACIÓN DE RECOMENDACIONES Y DICTÁMENES POR PARTE DE LAS ENTIDADES DE LA FUNCIÓN DE LA TRANSPARENCIA Y CONTROL SOCIAL Y LA PROCURADURÍA GENERAL DEL ESTADO	21
15.	APORTES CIUDADANOS RENDICIÓN DE CUENTAS 2022	22
	Ilustración 1: Mapa de Presencia Comercial.....	4
	Tabla 1: Comparativo Ventas Totales por años en Kg.....	5
	Tabla 5: Matriz de Alineación de Objetivos	11
	Tabla 7: Cumplimiento de Objetivos	12
	Tabla 8: Estado de Situación Financiera / 31 de diciembre del 2022	13
	Tabla 9: Ejecución presupuestaria de Ingresos por tipo de Financiamiento	13
	Tabla 10: Ejecución presupuestaria de Egresos por tipo de Financiamiento.....	13
	Tabla 11: Procesos de compras públicas ejecutadas en el año 2022	20
	Gráfico 1: Comercialización de GLP	5
	Gráfico 2: Ventas Totales por año en Kg. de GLP	6

INFORME DE RENDICIÓN DE CUENTAS 2022

La Compañía de Economía Mixta Austrogas, se encuentra ubicada en la provincia del Azuay específicamente en la ciudad de Cuenca, en la cual está situada su planta principal y sus oficinas administrativas, además cuenta con una planta de almacenamiento, envasado y comercialización en la provincia de Los Ríos en el cantón Ventanas.

Su accionista mayoritario es la Empresa Pública de Hidrocarburos del Ecuador, EP Petroecuador, con un 70.65% del capital accionario, el 29.35% restante corresponde a accionistas del Sector Privado.

El objeto social de la C.E.M. Austrogas es "envasar y comercializar gas licuado de petróleo (GLP) y Gas Natural, destinado al abastecimiento del consumo nacional, para lo cual transporta y almacena este producto en las cantidades requeridas para asegurar la normal y continua actividad (...)".

1. COBERTURA INSTITUCIONAL

La C.E.M. Austrogas tiene presencia comercial principalmente en la ciudad de Cuenca y otros cantones de la provincia del Azuay. Así también en la provincia de Los Ríos en especial en el cantón Ventanas.

Por otro lado, la base de clientes de Austrogas se extiende a las provincias de Cañar, Morona Santiago, Guayas y Bolívar, teniendo un total 743 usuarios, de los cuales algunos son distribuidores de GLP comercializando al cliente final.

Ilustración 1: Mapa de Presencia Comercial

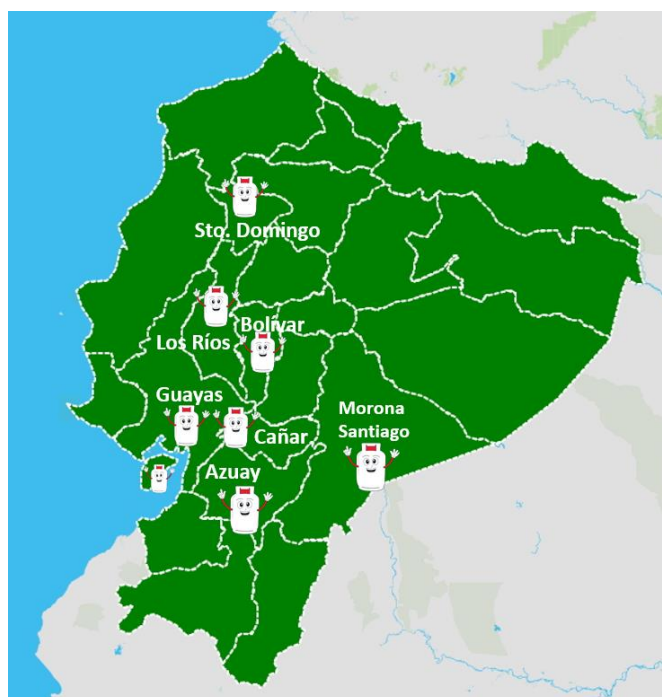

Elaboración: CEM AUSTROGAS
Fuente: <https://mapasinteractivos.didactalia.net>

La comercialización de GLP es la actividad principal en la que gira el negocio de la compañía, para el año 2022 del total de kilogramos de GLP comercializados, el 78,90% se lo realizó en cilindros domésticos e industriales y el 21,10% restante se lo realizó a través de instalaciones centralizadas, suministrando GLP a granel doméstico, industrial, residencial y agroindustrial.

Gráfico 1: Comercialización de GLP

COMERCIALIZACIÓN DE GLP

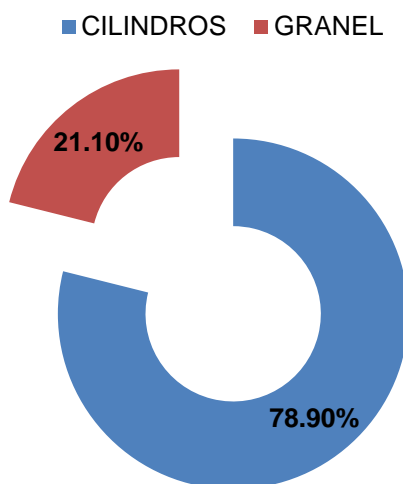

Fuente: CEM Austrogas.

Las Ventas Totales de enero a diciembre del año 2022 han alcanzado los 68'809.873 Kg. de GLP, que significa un cumplimiento presupuestario del 101,82% y en relación al mismo período del año 2021 muestran un incremento del 5,29%, conforme se resume en la siguiente tabla:

Tabla 1: Comparativo Ventas Totales por años en Kg

Tipo		ENE-DIC	ENE-DIC	Presupuesto 2022	CUMP	Variación
		REAL 2021	REAL 2022		PSP 2022	2022 vs. 2021
CILINDROS	Doméstico	50.475.345	54.100.695	54.815.556	98,70%	7,18%
	Industrial	130.057	184.868	131.101	141,01%	42,14%
	SUBTOTAL	50.605.402	54.285.563	54.946.657	98,80%	7,27%
GRANEL	Doméstico	195.150	203.738	196.637	103,61%	4,40%
	Industrial	2.568.881	2.457.853	2.444.108	100,56%	-4,32%
	Residencial	1.491.274	1.550.210	1.504.060	103,07%	3,95%
	Agroindustrial	10.490.283	10.312.509	8.490.305	121,46%	-1,69%
	SUBTOTAL	14.745.588	14.524.310	12.635.110	114,95%	-1,50%
TOTAL GENERAL	65.350.990	68.809.873	67.581.767	101,82%	5,29%	

Fuente: CEM Austrogas.

Gráfico 2: Ventas Totales por año en Kg. de GLP

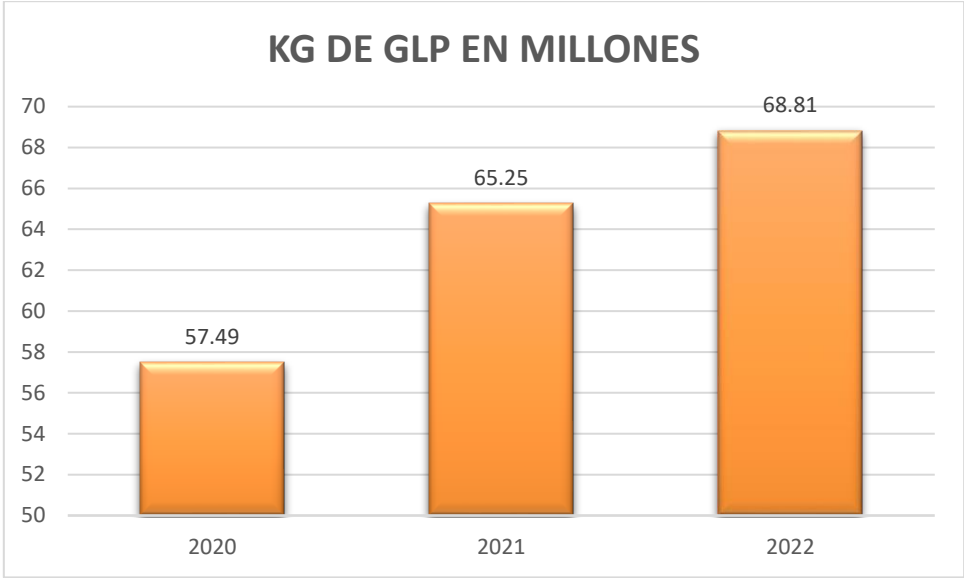

Fuente: CEM Austrogas.

2. PARTICIPACIÓN CIUDADANA Y MECANISMOS

La C.E.M. Austrogas en el desarrollo diario de sus actividades y como resultado de las operaciones propias del giro de negocio, coordina con instancias de participación existentes en el territorio, tanto público como privado, velando por el cumplimiento de actividades tales como:

- Capacitación con el tema facturación electrónica a Distribuidores.



- Socialización con la comunidad Cruz Loma en temas de seguridad y ambiente, tales como: Plan de emergencia, zonas de evacuación, sistema contra incendios, plan de manejo ambiental, monitoreos ambientales, recepción de quejas y sugerencias, entrega de folletos informativos, medición de gases en los perímetros de la planta Cuenca.



- Proceso de participación ciudadana para el proyecto de licenciamiento ambiental para el transporte a nivel nacional de GLP a granel, incluye:
 - Entrega de invitaciones personales a los actores locales. Envío vía correo de invitaciones a actores de sectores provinciales y nacionales a la Asamblea de Presentación Pública Virtual.



REPUBLICA DEL ECUADOR		Austrogas		Ministerio del Ambiente, Agua y Transición Ecológica	
REGISTRO DE ENTREGA DE INVITACIONES					
PROCESO DE PARTICIPACIÓN CIUDADANA DEL PROYECTO "ESTUDIO DE IMPACTO AMBIENTAL EX POST PARA EL TRANSPORTE A NIVEL NACIONAL DE GLP DE LA CEM AUSTROGAS", signed with código SUIA: MAE-RA-2019-41899.					
Desde: 10 de septiembre del 2022			Hasta: 17 de septiembre del 2022		
Nro.	NOMBRE	CARGO / INSTITUCIÓN O COMUNIDAD	NOMBRE Y NRO. CÉDULA DE QUIEN RECIBE	FECHA	FIRMA - SELLO
01	Dr Wilson Culeay	Presidencia del Parlamento del Azuay	Santa Catalina 0104204309	15/09/2022	[Firma]
02	Miriam Wilsoom	Vicesecretaría CIO Parroquia de Urcub	01061852-1	16/09/2022	[Firma]
03	Lic Ampelio Guzmán	VOCALE GERENTE REACCIÓN DE LUGAR COMITÉ CIO	010633662	15/09/2022	[Firma]
04	Pablo Somo	Parroquia de Urcub	0100091506	15/09/2022	[Firma]
05	Santa Catalina	Secretaría del Parlamento del Azuay	0104204309	15/09/2022	[Firma]

- Colocación de carteles informativos en tamaño A1 y A3 en áreas comunes del sector.

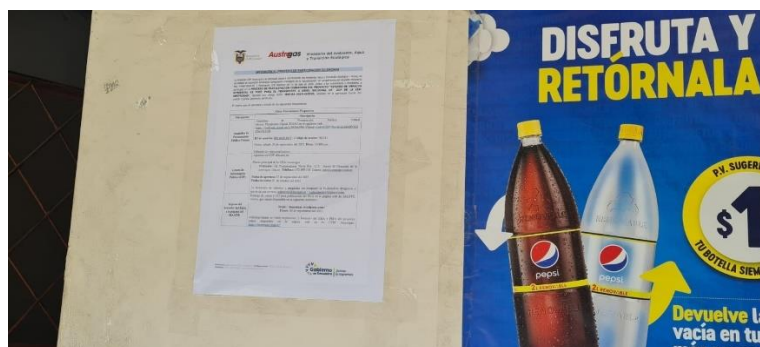

- Instalación de Centro de Información Pública (CIP), en base a los mecanismos de Participación Ciudadana del proyecto.



- Publicación en prensa de la convocatoria a la Asamblea de Presentación Pública Virtual.

INVITACIÓN

La CEM Austrogas y la Dirección Zonal 6 del Ministerio del Ambiente, Agua y Transición Ecológica – Azuay, en su calidad de Autoridad Ambiental Competente encargada de la regularización, en cumplimiento del Acuerdo Ministerial Nro. MAAE-2020-20, y Resolución COE Nacional del 01 de julio de 2020, invitan a las Autoridades y moradores a participar en el PROCESO DE PARTICIPACIÓN CIUDADANA DEL PROYECTO: "ESTUDIO DE IMPACTO AMBIENTAL EX POST PARA EL TRANSPORTE A NIVEL NACIONAL DE GLP DE LA CEM AUSTROGAS", signado con código SUIA: MAE-RA-2019-418595.

El mismo que se ejecutará a través de los siguientes mecanismos:

Mecanismo	Descripción
Asamblea de Presentación Pública Virtual.	Medio: Plataforma Digital ZDOM: ID de reunión: 892 6629 8475 ; Código de acceso: 760781 Fecha: sábado 24 de septiembre de 2022. Hora: 15H00 pm. Difusión de video explicativo.
Centro de Información Pública (CIP)	Apertura del CIP ubicado en: Planta principal de la CEM Austrogas Dirección: Vía Panamericana Norte Km. 13.3, sector El Descanso de la parroquia Llaoca. Teléfono: 072 490 010. Correo: info@ustrogas.com.ec Fecha de apertura: 17 de septiembre de 2022 Fecha de cierre: 01 de octubre de 2022. La recepción de criterios y preguntas los recibirá la Facilitadora designada a través de sus correos: injimenez@hotmail.es / nadajimenez@gmail.com
Ingreso del borrador del EIA a la página	Entrega de oficio y CD para publicación del EIA en la página web del MAATE, mismo que estará disponible en la siguiente dirección: https://maeazuy.wordpress.com/ Desde: 05 de septiembre de 2022.

Ministerio del Ambiente, Agua y Transición Ecológica

El Ministerio de Ambiente Agua y Transición Ecológica, a través del Representante Legal de la Empresa, invita a las Autoridades y moradores a participar en el cumplimiento del Reglamento de Aplicación del Código Orgánico del Ambiente, en especial a los moradores de la Parroquia Llaoca.

PROCESO DE PARTICIPACIÓN CIUDADANA EX POST

Extracto del Proyecto: La escombrera de los escombros con el propósito de prevenir la contaminación ambiental.

Asamblea de la presentación Pública

Provincia, Cantón, Parroquia	C	E	A	M	E
Provincia: Azuay					
Cantón: Cuenca/					
Parroquia: Paccha					

Centro de Información Pública y Red de Información Ambiental (CIPA) para la atención del CIP se aplicará los datos del Estudio de Impacto Ambiental estar en la página web del MAATE. Así como en el Centro de Información Pública (CIP).

Provincia, Cantón, Parroquia	C	E	A	M	E
Provincia: Azuay					
Cantón: Cuenca					
Parroquia: Paccha					

Los comentarios y observaciones se recibirán en: Ulpiano Orozco, u.ordonez@facilita.com

- Publicación radial de la convocatoria a la Asamblea de Presentación Pública Virtual.
- Realización de Asamblea de Presentación Pública Virtual.

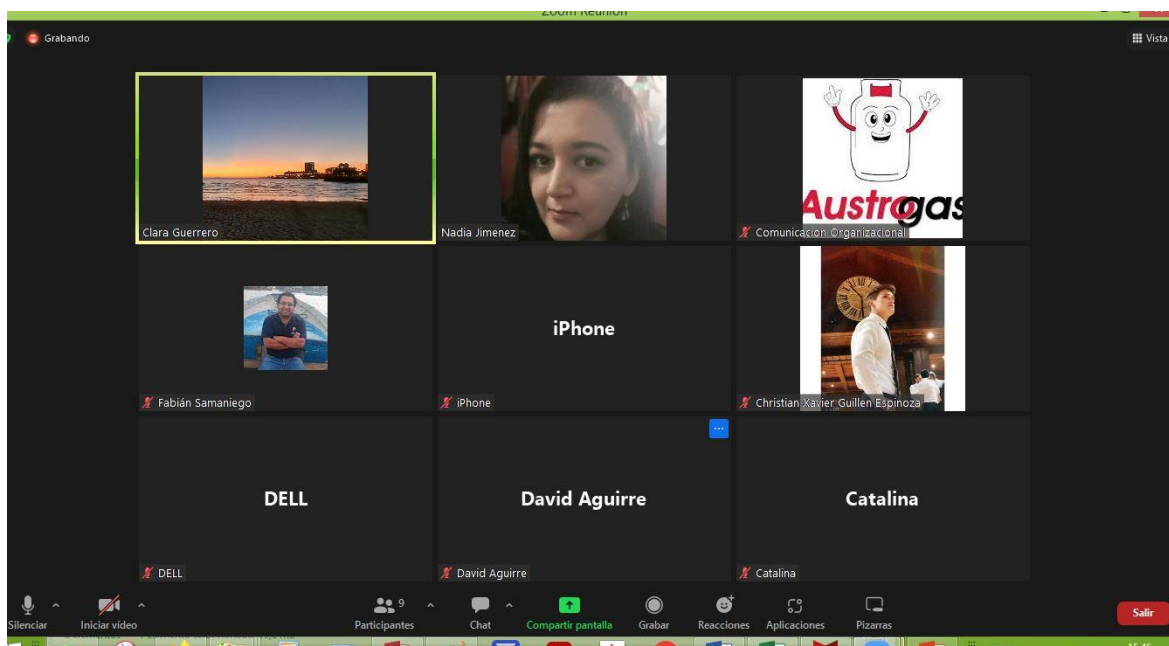

3. NIVEL DE CUMPLIMIENTO DE LOS COMPROMISOS ASUMIDOS CON LA COMUNIDAD

La CEM Austrogas ratifica su compromiso y responsabilidad con la comunidad, a través de programas encaminados a capacitar a la ciudadanía sobre el manejo responsable de GLP, así como del uso correcto del cilindro de gas a través de un plan de relaciones públicas en medios de comunicación y otras plataformas digitales.

Fortaleciendo el compromiso ambiental durante el año 2022, la CEM Austrogas mantiene vigentes las licencias ambientales respectivas de cada una de sus plantas, así como el correcto almacenamiento, transporte y disposición final de los residuos generados en sus procesos de producción para lo cual la Compañía mantiene su permiso ambiental como generados de residuos industriales.

Durante el 2022 Austrogas abasteció permanentemente a toda su cadena de distribuidores de acuerdo al cupo asignado por la Agencia de Regulación y Control de Energía y Recursos Naturales no Renovables (ARCERNNR).

En el 2022, el taller de mantenimiento de cilindros ejecutó su producción diaria conforme su programación, permitiendo mejorar la operatividad de los cilindros existentes entregando a la ciudad cilindros blancos en mejor estado, mejorando la imagen de la marca. Esto ha permitido continuar receptando a la red de distribución una mayor cantidad de cilindros para intercambio.

4. INCORPORACIÓN DE APORTES CIUDADANOS

En el proceso de Rendición de Cuentas 2021 no existieron aportes ciudadanos con respecto a la gestión institucional, se dispuso de medios digitales como correo electrónico, página WEB, para recibir dichos aportes, sin embargo, no existió consulta alguna.

5. DIFUSIÓN Y COMUNICACIÓN DE LAS GESTIÓN INSTITUCIONAL

Como parte de la difusión y comunicación de la gestión institucional el departamento de Relaciones Públicas realizó publicaciones constantes en las redes oficiales de la empresa: facebook @/C.E.M. Austrogas y en twitter @cemaustrogas., con el afán de informar a la ciudadanía de las acciones institucionales realizadas, así como también comunicar del normal abastecimiento y trabajo que las plantas tanto de la ciudad de Cuenca, como del cantón Ventanas.

6. IMPLEMENTACIÓN DE POLÍTICAS PÚBLICAS

Políticas Públicas de Discapacidades

En correlación con la Ley de discapacidades y la política pública de discapacidad, Austrogas ha efectuado la inclusión laboral del 6,66% del total de su nómina de colaboradores con personas con discapacidad. Aprovechando sus habilidades, conocimientos y aptitudes, garantizando sus derechos y asegurando las condiciones de igualdad y de vida de las personas.

Políticas Públicas de Género

Debido a las actividades de su giro específico de negocio la CEM Austrogas cuenta con una nómina de personal conformada por el 82,60% de género masculino y el 17,40% de género femenino.

Sus actividades principales como son el transporte, almacenamiento, envasado, estibaje y mantenimiento de cilindros implican realizar actividades físicas de levantamiento y carga de peso, por lo cual en los procesos de contratación a pesar de ser abiertos no han existido postulaciones de personal femenino, situación distinta ocurre en el área administrativa en donde existe un alto porcentaje de presencia de personal femenino.

7. PLANIFICACIÓN

7.1 FILOSOFÍA EMPRESARIAL

MISIÓN

Somos una compañía de economía mixta que brinda el servicio de transporte, envasado, almacenamiento, mantenimiento de cilindros y (comercialización de cilindros), para el consumo de los hogares, industrias y el agro, satisfaciendo las necesidades de todos ellos y aportando al desarrollo del país.

OBJETIVO A LARGO PLAZO

Para el 2026, la CEM Austrogas pretende un crecimiento sostenido, consolidándose como la mejor envasadora del Austro, y ser reconocida por su innovación en servicio al cliente y participación en investigación de fuentes de energía.

ARTICULACIÓN AL PLAN NACIONAL DE DESARROLLO

La CEM Austrogas tiene articulado su Plan Estratégico Institucional 2022- 2026 al Plan Nacional de Desarrollo conforme se presenta en la siguiente tabla:

Tabla 2: Matriz de Alineación de Objetivos

PLAN NACIONAL DE DESARROLLO			PERSPECTIVA	OBJETIVO ESTRATÉGICO	ESTRATEGIA EMPRESARIAL
EJE	OBJETIVO NACIONAL	POLÍTICA			
Económico	4. Garantizar la gestión de las finanzas públicas de manera sostenible y transparente.	4.4 Garantizar el financiamiento público sostenible minimizando los efectos en las generaciones futuras.	FINANCIERA	Incrementar la rentabilidad del patrimonio por encima del 17% E.A.	Monitoreo y control eficaz de ingresos y costos & gastos
				Mejorar el activo neto operacional	Valoración y gestión eficaz del activo, y control de C x pagar y C x cobrar
			CLIENTES	Incrementar las ventas en Kg de GLP	Expansión a nuevos mercados y penetración en mercados actuales.
					Fidelizar clientes y fortalecer su nivel de satisfacción
		Incrementar la capacidad de respuesta comercial			
		PROCESOS	Mejorar los procesos productivos, comerciales y administrativos	Asegurar la capacidad de respuesta a las demandas comerciales	
				Mejoramiento continuo de los procesos	
				Actualización y modernización de los sistemas informáticos	
		APRENDIZAJE Y CRECIMIENTO	Incrementar la eficiencia y la productividad de los recursos	Implementar el proceso de Investigación ,Desarrollo e Innovación	
				Desarrollar las competencias y habilidades del personal	

Fuente: CEM Austrogas.

8. CUMPLIMIENTO DE LA EJECUCIÓN PROGRAMÁTICA Y PRESUPUESTARIA

Tabla 3: Cumplimiento de Objetivos

PERSPECTIVA	OBJETIVO ESTRATÉGICO EMPRESARIAL	ESTRATEGIA EMPRESARIAL	NOMBRE DEL INDICADOR	FÓRMULA DEL INDICADOR	LÍNEA BASE (Resultados año 2021)	META PLAN ESTRATÉGICO AÑO 2022	RESULTADO A DICIEMBRE 2022	% AVANCE CUMPLIMIENTO META
FINANCIERA	Incrementar la rentabilidad del patrimonio por encima del 17% E.A. Mejorar el activo neto operacional	Monitoreo y control eficaz de ingresos y costos & gastos	ROE	Utilidad Neta / Patrimonio	15%	15.00%	13.31%	88.73%
		Valoración y gestión eficaz del activo, y control de Cuentas por pagar y Cuentas por cobrar						
CLIENTES	Incrementar las ventas en Kg de GLP	Expansión a nuevos mercados y penetración en mercados actuales.	Ventas	Ventas en Kg. de GLP	64,750,000	67,580,000	68,809,873	101.82%
		Fidelizar clientes y fortalecer su nivel de satisfacción						
		Incrementar la capacidad de respuesta comercial						
PROCESOS	Mejorar los procesos productivos, comerciales y administrativos	Asegurar la capacidad de respuesta a las demandas comerciales	Mantenimiento de cilindros / Reparación	Cilindros Reparados	122,940	128,220	82,004	64%
		Mejoramiento continuo de los procesos	Envasado de cilindros / Capacidad Utilizada	Cilindros envasados / capacidad nominal	87.50%	88.00%	90.22%	103%
		Actualización y modernización de los sistemas informáticos	Procesos de Gestión / Actualización de Sistemas de Gestión	Cumplimiento requisitos normativos	Requisitos Normativos	Certificar Seguridad	100%	100%
APRENDIZAJE Y CRECIMIENTO	Incrementar la eficiencia y la productividad de los recursos	Implementar el proceso de Investigación, Desarrollo e Innovación	TICs / Renovación informática	Cumplimiento del plan de actualización	Situación actual (Diagnóstico informático)	Renovación de internet data center, servidores y cableado estructurado	50%	50%
			Innovación / I+D+i	EBITDA*1%	31,134	27,704	11,108	40.09%
		Gestión de Activos	Activo neto operacional	Activo total - proveedores-cuentas por pagar	17,070,000	21,080,000	17,112,134	81.18%
		Desarrollar las competencias y habilidades del personal	Gestión Humana / Competencia del personal	Valor de cumplimiento de perfiles / Valor óptimo de perfiles	65%	80%	70%	88%

Fuente: CEM Austrogas.

9. INFORMACIÓN FINANCIERA

Al 31 de diciembre del 2022 los activos totales de la CEM Austrogas ascienden a los USD 17'333,872; el pasivo total a USD 1'520,960 y el patrimonio a USD 14'471,978

Tabla 4: Estado de Situación Financiera / 31 de diciembre del 2022

ACTIVOS	17'333.872
PASIVOS	1'520.960
PATRIMONIO	14'471.978
RESULTADO DEL EJERCICIO	1'340,933

Fuente: CEM Austrogas

10. CUMPLIMIENTO DE EJECUCIÓN PRESUPUESTARIA

En las siguientes tablas se puede apreciar el nivel de ejecución presupuestaria tanto de ingresos como de gastos según el tipo de financiamiento, cabe indicar que la CEM Austrogas no recibe ningún tipo de transferencia del Presupuesto General del Estado, ni tampoco tiene efectuados créditos sean estos con la banca pública o privada, conforme se puede apreciar:

Tabla 5: Ejecución presupuestaria de Ingresos por tipo de Financiamiento

EJECUCIÓN PRESUPUESTARIA POR TIPO DE FINANCIAMIENTO PERIODO ENERO-DICIEMBRE 2022			
DESCRIPCIÓN	PRESUPUESTO DE INGRESOS		
	RECURSOS PROPIOS	TRANSFERENCIAS RECIBIDAS	CRÉDITOS
CODIFICADO	19,893,963	0.00	0.00
EJECUTADO	19,788,062	0.00	0.00
SALDO POR RECAUDAR	105,902	0.00	0.00
% DE EJECUCION	99.47%	0.00%	0.00%

Fuente y Elaboración: Jefatura Financiera CEM AUSTROGAS

Tabla 6: Ejecución presupuestaria de Egresos por tipo de Financiamiento

EJECUCIÓN PRESUPUESTARIA DE EGRESOS POR TIPO DE FINANCIAMIENTO PERIODO ENERO-DICIEMBRE 2022							
DESCRIPCION	PRESUPUESTO CORRIENTE			PRESUPUESTO DE INVERSION			TOTAL, PRESUPUESTO
	RECURSOS PROPIOS	TRANSFERENCIAS RECIBIDAS	CRÉDITOS	RECURSOS PROPIOS	TRANSFERENCIAS RECIBIDAS	CRÉDITOS	
CODIFICADO	16,333,218	0	0	4,239,304	0	0	20,572,522
EJECUTADO	15,591,407	0	0	2,262,205	0	0	17,853,613
SALDO POR DEVENGAR	741,811	0	0	1,977,099	0	0	2,718,910
% DE EJECUCION	95.46%	0,00%	0,00%	53.36%	0,00%	0,00%	86.78%
BIENES EN PROCESO DE EJECUCIÓN CONTRACTUAL	55,215			207,660			18,116,488
% EJECUCION CONSIDERANDO ADQUISICIONES EN TRÁNSITO	95.80%			58.26%			88.06%

Fuente y Elaboración: Jefatura Financiera CEM AUSTROGAS

Una vez autorizadas por el Directorio de la Compañía y realizados los procesos de contratación en cumplimiento de las disposiciones del SERCOP, las inversiones planificadas en el año 2022 se ejecutaron conforme al Plan Anual de Compras. Entre las principales tenemos:

Gestión Comercial

Adquisición de cilindros de 15 Kg para GLP de uso doméstico (\$1'405.900,00)



Adquisición de Tanques estacionarios para GLP (\$137.035,00)





Adquisición de Camión-Tanque Granelero para GLP de 24 m3 con toma fuerza y bomba (\$89.373,00)



Adquisición de válvulas para cilindros de 15kg de uso doméstico (\$124.000,00)

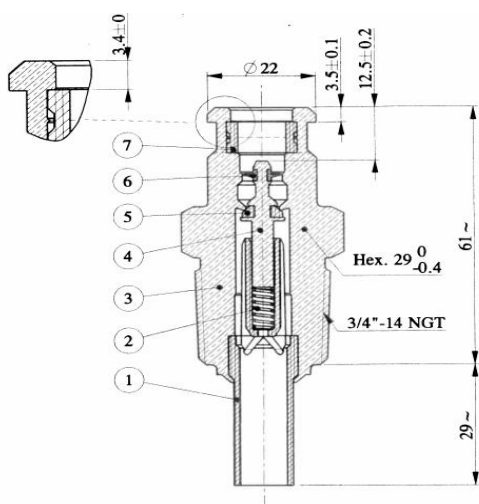

Adquisición de Camión - Tanque Granelero para GLP de 8 m3 con toma fuerza y bomba (\$31.590,00)



Adquisición e Instalación de Tanques Graneleros (18m3) (\$64.125,00)



Adquisición e Instalación de Tanques Graneleros (8m3) (\$59.700,00)



Adquisición de Cilindros Montacargas de uso Industrial para GLP (\$37.908,00)



Gestión Planta

Adquisición de autotanque para transporte de GLP de 53 m3 (\$167.900,00)



Adquisición de autotanque para transporte de GLP de 49 m3 (\$129.950,00)



Adquisición de Compresor para aire industrial de capacidad 160 CFM con secador de aire incluido (\$33.865,00)



Adquisición de cortadora de plasma (\$15.990,00)



Suministro y servicio de instalación de Luminarias a prueba de explosión para galpón de planta de envasado y sistema de iluminación exterior Cuenca (\$17.351,25)



Adquisición e instalación de válvulas de alivio Multiport para Tanques Estacionarios de la CEM Austrogas (\$85.039,44)



11. PROCESOS DE CONTRATACIÓN PÚBLICA

La gestión de compras de la Compañía se encuentra regulada por la Ley Orgánica del Sistema Nacional de Contratación Pública, su Reglamento, Resoluciones Codificadas y demás leyes conexas.

Las adquisiciones se han ejecutado en función del Plan Anual de Contratación 2022 y el Presupuesto Institucional 2022, es decir a lo largo del año se han realizado los siguientes procesos:

Tabla 7: Procesos de compras públicas ejecutadas en el año 2022

PROCESOS DE COMPRAS PÚBLICAS ENERO A DICIEMBRE 2022

TIPO DE PROCESO	NO.	VALOR	% RESPECTO MONTO TOTAL
Licitación	2	4,258,205	46.06%
Otras (Giro Especifico Negocio)	15	2,726,842	29.50%
Subasta Inversa Electrónica	21	856,844	9.27%
Cotización	2	611,825	6.62%
Menor Cuantía	2	324,206	3.51%
Régimen Especial	19	202,578	2.19%
Catálogo Electrónico	56	146,787	1.59%
Consultoría Contratación Directa	10	60,711	0.66%
Ínfima Cuantía	307	56,378	0.61%
Publicación	0	0	0.00%
TOTAL	434	9,244,376	100.00%

Fuente: CEM Austrogas

La CEM Austrogas ha cumplido con todas sus obligaciones con el Servicio de Rentas Internas, SRI; así como sus obligaciones laborales con el Instituto Ecuatoriano de Seguridad Social, IESS.

12. ENAJENACIÓN DE BIENES

La CEM Austrogas en el período 2022 realizó la siguiente enajenación de bienes a través de remate público:

Código	Fecha de adquisición	Color	Placas	Chasis	Modelo	Fecha de baja	Valor del remate público
VEH11	14-04-2009	Blanco	AGE-0648	8LDCK439790020386	Suzuki Grand Vitara	01-10-2022	\$7.889,00
VEH33	20-01-2014	Plata	ABE-5844	8LDCB0371E0241743	Suzuki Grand Vitara	26-10-2022	\$9.500,00

13. INFORMACIÓN REFERENTE A EXPROPIACIONES/ DONACIONES

La CEM Austrogas no realizó expropiaciones o donación alguna durante el período 2022.

14. INCORPORACIÓN DE RECOMENDACIONES Y DICTÁMENES POR PARTE DE LAS ENTIDADES DE LA FUNCIÓN DE LA TRANSPARENCIA Y CONTROL SOCIAL Y LA PROCURADURÍA GENERAL DEL ESTADO

Se realizó una auditoría a los estados financieros, por el período comprendido entre enero a diciembre 2022, a través de firmas privadas, las cuales fueron supervisadas por la Contraloría General de Estado en las que se detalla lo siguiente:

Opinión

2. En nuestra opinión, excepto por los posibles efectos de los aspectos descritos en la sección asuntos clave de auditoría descritos en el párrafo 3, los estados financieros presentan razonablemente en todos los aspectos significativos, la situación financiera de la Compañía de Economía Mixta Austrogas CEM Austrogas., por el ejercicio económico terminado al 31 de diciembre de 2022, y el desempeño de sus operaciones y sus flujos de efectivo por el año terminados a esas fechas, de conformidad con las Normas Internacionales de Información Financiera NIIF, como han sido emitidas por el Consejo de Normas Internacionales de Contabilidad.

Asuntos clave de auditoría

3. Los asuntos clave de la auditoría son aquellos que, según nuestro juicio profesional, fueron los más significativos en nuestra auditoría de los estados financieros del periodo actual. Estos asuntos han sido tratados en el contexto de nuestra auditoría de los estados

financieros en su conjunto y en la formación de nuestra opinión sobre éstos. Los Estados Financieros proporcionados por la Compañía al 31 de diciembre de 2022, registran en el rubro activos corrientes, Inventario envases un valor de USD 3.653.981,84 monto que de acuerdo a la normativa contable internacional debería reconocerse dentro del grupo de propiedad planta y equipo, ya que no se ha considerado la supremacía de la normativa contables sobre temas específicos de reconocimiento de PPE; al tratarse de recursos tangibles y controlados, del cual se obtiene un potencial de servicios o beneficios económicos futuros, que son utilizados en el giro normal de su operación en un periodo que excede un ejercicio económico; lo cual ocasiona que dichos activos no estén siendo depreciados por su desgaste de uso y manipulación, así como también el gasto de mantenimiento de los cilindros no se está registrando como repotenciación del cilindro que extiende la vida útil; cuyo tratamiento contable debe ser incremental al costo histórico del bien.

15. APORTES CIUDADANOS RENDICIÓN DE CUENTAS 2022

La Audiencia ciudadana se realizará en formato virtual el día 10 de mayo de 2023, a las 08:00 en el Auditorio de la CEM Austrogas. Luego de ello se complementará el presente informe.

Econ. Gerardo Maldonado Zeas, Mgt.
GERENTE C.E.M. AUSTROGAS